

**ỦY BAN NHÂN DÂN
TỈNH PHÚ YÊN**

**CỘNG HÒA XÃ HỘI CHỦ NGHĨA VIỆT NAM
Độc lập - Tự do - Hạnh phúc**

Số: 02/2013/QĐ-UBND

Tuy Hòa, ngày 22 tháng 01 năm 2013

QUYẾT ĐỊNH

Ban hành Quy chế phối hợp thực hiện cơ chế một cửa, cơ chế một cửa liên thông trong lĩnh vực đầu tư, đăng ký doanh nghiệp trên địa bàn tỉnh

ỦY BAN NHÂN DÂN TỈNH PHÚ YÊN

Căn cứ Luật Tổ chức Hội đồng nhân dân và Ủy ban nhân dân ngày 26 tháng 11 năm 2003;

Căn cứ Quyết định số 93/2007/QĐ-TTg ngày 22 tháng 6 năm 2007 của Thủ tướng Chính phủ ban hành Quy chế thực hiện cơ chế một cửa, cơ chế một cửa liên thông tại cơ quan hành chính nhà nước ở địa phương;

Căn cứ Quyết định số 50/QĐ-UBND ngày 10/01/2012 của UBND tỉnh về phê duyệt Đề án thực hiện cơ chế một cửa, một cửa liên thông hiện đại; Kế hoạch số 50/KH-UBND ngày 19/7/2011 của UBND tỉnh về thực hiện Chương trình hành động của Tỉnh ủy về tăng cường sự lãnh đạo của Đảng đối với công tác cải cách hành chính nhà nước giai đoạn 2011-2015;

Xét đề nghị của Giám đốc Sở Kế hoạch và Đầu tư tại Tờ trình số 10/TTr-SKHĐT-VP ngày 15 tháng 01 năm 2013,

QUYẾT ĐỊNH:

Điều 1. Ban hành kèm theo Quyết định này “Quy chế phối hợp thực hiện cơ chế một cửa, cơ chế một cửa liên thông trong lĩnh vực đầu tư, đăng ký doanh nghiệp trên địa bàn tỉnh”.

Điều 2. Bãi bỏ Quyết định số 1291/2010/QĐ-UBND ngày 07/9/2010 của UBND tỉnh về ban hành Quy định về trình tự, thủ tục giải quyết hồ sơ theo quy chế phối hợp thực hiện một cửa liên thông trong lĩnh vực đầu tư trên địa bàn tỉnh.

Điều 3. Các ông, (bà): Chánh Văn phòng UBND tỉnh, Giám đốc các Sở: Kế hoạch và Đầu tư, Xây dựng, Tài chính, Công Thương, Giao thông vận tải, Nông nghiệp và Phát triển nông thôn, Tài nguyên và Môi trường; Thủ trưởng các sở, ban ngành liên quan; Chủ tịch UBND các huyện, thị xã, thành phố, các tổ chức, cá nhân liên quan chịu trách nhiệm thi hành Quyết định này.

Quyết định này có hiệu lực sau 15 ngày kể từ ngày ký./.

**TM. ỦY BAN NHÂN DÂN
CHỦ TỊCH**

Phạm Đình Cự

**ỦY BAN NHÂN DÂN
TỈNH PHÚ YÊN**

**CỘNG HÒA XÃ HỘI CHỦ NGHĨA VIỆT NAM
Độc lập - Tự do - Hạnh phúc**

QUY CHẾ

Phối hợp thực hiện cơ chế một cửa, cơ chế một cửa liên thông trong lĩnh vực đầu tư, đăng ký doanh nghiệp trên địa bàn tỉnh

(Ban hành kèm theo Quyết định số 02/2013/QĐ-UBND ngày 22/01/2013 của UBND tỉnh Phú Yên)

Chương I QUY ĐỊNH CHUNG

Điều 1. Phạm vi điều chỉnh

Quy định cơ chế phối hợp, thời gian, trách nhiệm giải quyết các thủ tục hành chính (TTHC) theo cơ chế một cửa, cơ chế một cửa liên thông trong lĩnh vực đầu tư, đăng ký doanh nghiệp trên địa bàn tỉnh.

1. Cơ chế một cửa

- Các TTHC thuộc thẩm quyền quyết định của Sở Kế hoạch và Đầu tư, gồm:
 - + Phê duyệt Báo cáo kinh tế kỹ thuật.
 - + Phê duyệt kế hoạch đấu thầu của Báo cáo kinh tế kỹ thuật.
 - + Cấp Đăng ký doanh nghiệp.

2. Cơ chế một cửa liên thông

- Các TTHC thuộc thẩm quyền quyết định của UBND tỉnh, gồm:
 - + Phê duyệt dự án quy hoạch.
 - + Cấp chủ trương đầu tư (trong nước và nước ngoài).
 - + Phê duyệt dự án đầu tư.
 - + Phê duyệt kế hoạch đấu thầu của dự án.
 - + Cấp Giấy chứng nhận đầu tư trong nước.
 - + Cấp Giấy chứng nhận đầu tư nước ngoài.

Điều 2. Đối tượng áp dụng

Tổ chức, cá nhân hoạt động theo:

- Các dự án đầu tư sử dụng nguồn vốn ngân sách nhà nước.
- Các dự án đầu tư có nguồn vốn đầu tư trong nước và nước ngoài hoạt động theo Luật Đầu tư năm 2005.
- Các loại hình doanh nghiệp thành lập theo Luật Doanh nghiệp năm 2005.

Điều 3. Nguyên tắc thực hiện

- TTHC rõ ràng, đơn giản và đúng pháp luật.

- Công khai đầy đủ nội dung về quy định thủ tục hành chính thực hiện theo cơ chế một cửa, cơ chế một cửa liên thông.

- Tiếp nhận hồ sơ và trả kết quả tại một đầu mối duy nhất là Bộ phận tiếp nhận và trả kết quả một cửa, một cửa liên thông hiện đại của Sở Kế hoạch và Đầu tư (gọi tắt Bộ phận TN&TKQ).

- Bảo đảm giải quyết thủ tục nhanh chóng, thuận tiện, đúng quy định pháp luật và đáp ứng các yêu cầu hợp pháp của tổ chức, cá nhân.

Điều 4. Tiếp nhận và trả kết quả

Bộ phận TN&TKQ là đầu mối trong việc tiếp nhận hồ sơ khi đã đầy đủ các TTHC theo quy định, trả kết quả, thu phí, lệ phí (nếu có) trong giờ hành chính tất cả các ngày làm việc trong tuần (kể cả sáng ngày thứ bảy) của các TTHC quy định tại Điều 1 Quy chế này.

Điều 5. Quy định chung về thực hiện các TTHC theo cơ chế một cửa, cơ chế một cửa liên thông

Các quy định về trình tự, thành phần, số lượng hồ sơ, mẫu đơn, tờ khai, mức thu phí, lệ phí, các yêu cầu điều kiện, căn cứ pháp lý áp dụng và các quy định khác để thực hiện thủ tục đối với các TTHC quy định tại Điều 1 của Quy chế này được thực hiện theo Quyết định của UBND tỉnh về công bố TTHC thuộc thẩm quyền giải quyết của Sở Kế hoạch và Đầu tư.

- Các quy định về TTHC được niêm yết công khai tại Bộ phận TN&TKQ - Sở Kế hoạch và Đầu tư, trên trang web của Sở Kế hoạch và Đầu tư (địa chỉ: <http://phuyendpi.phuyen.gov.vn>) và trên trang web của Chính phủ về cơ sở dữ liệu quốc gia về Bộ TTHC.

Chương II

PHỐI HỢP THỰC HIỆN THEO CƠ CHẾ MỘT CỬA

Điều 6. Phê duyệt Báo cáo kinh tế kỹ thuật

1. Phân chia thời gian giải quyết TTHC giữa các cơ quan

Tại Sở Kế hoạch và Đầu tư là 15 ngày làm việc, kể từ ngày nhận hồ sơ hợp lệ. Trong đó, thời hạn lấy ý kiến các cơ quan liên quan (nếu có) là 07 ngày.

2. Quy trình tiếp nhận, lưu chuyển và giải quyết hồ sơ

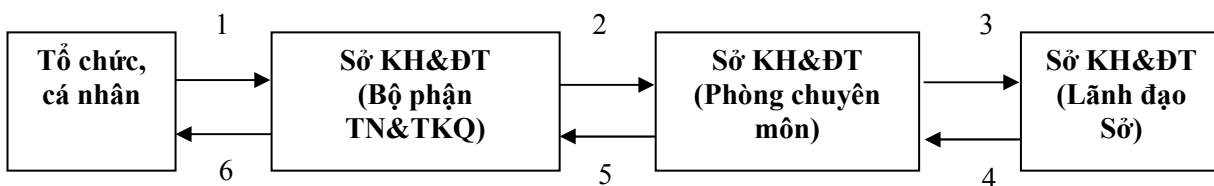

3. Trách nhiệm của các cơ quan

a) Sở Kế hoạch và Đầu tư:

- Sở Kế hoạch và Đầu tư là cơ quan đầu mối tiếp nhận hồ sơ và trả kết quả giải quyết TTHC về phê duyệt Báo cáo kinh tế kỹ thuật xây dựng công trình;

- Trong thời hạn quy định tại khoản 1 Điều này Sở Kế hoạch và Đầu tư thẩm định, trực tiếp phê duyệt Báo cáo kinh tế kỹ thuật.

b) Các cơ quan quản lý xây dựng chuyên ngành và các cơ quan liên quan:

- Trong quá trình thẩm định, Sở Kế hoạch và Đầu tư nếu xét thấy cần thiết phải lấy ý kiến các cơ quan quản lý xây dựng chuyên ngành và các cơ quan liên quan thì có văn bản đề nghị nhưng phải nêu rõ nội dung đề nghị có ý kiến;

- Quá thời hạn quy định tại khoản 1 Điều này kể từ ngày nhận được hồ sơ do Sở Kế hoạch và Đầu tư chuyển đến, nếu các cơ quan quản lý xây dựng chuyên ngành và các cơ quan liên quan không có ý kiến thì được xem như đã đồng ý và phải chịu trách nhiệm về lĩnh vực mình quản lý.

4. Trả kết quả và thu phí, lệ phí

a) Trả kết quả:

- Trả kết quả giải quyết TTHC tại Bộ phận TN&TKQ;

- Kết quả của TTHC là quyết định phê duyệt Báo cáo kinh tế kỹ thuật xây dựng công trình của Sở Kế hoạch và Đầu tư.

b) Thu phí, lệ phí: Cá nhân, tổ chức nộp phí, lệ phí tại Bộ phận TN&TKQ hoặc chuyển khoản vào tài khoản của Sở Kế hoạch và Đầu tư tại Kho bạc Nhà nước tỉnh Phú Yên.

Điều 7. Phê duyệt Kế hoạch đấu thầu của Báo cáo kinh tế kỹ thuật

1. Phân chia thời gian giải quyết TTHC giữa các cơ quan

Tại Sở Kế hoạch và Đầu tư là 10 ngày làm việc kể từ ngày nhận hồ sơ hợp lệ. Trong đó, thời hạn lấy ý kiến các cơ quan liên quan (nếu có) là 05 ngày.

2. Quy trình tiếp nhận, lưu chuyển và giải quyết hồ sơ

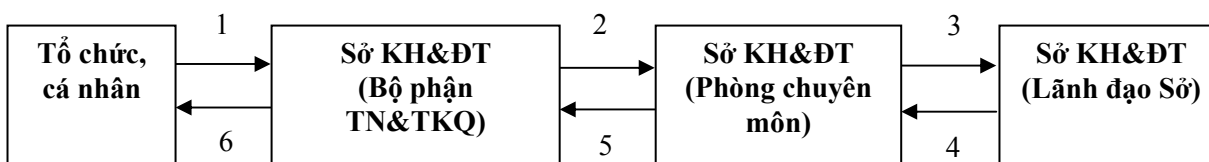

3. Trách nhiệm của các cơ quan

a) Sở Kế hoạch và Đầu tư:

- Sở Kế hoạch và Đầu tư là cơ quan đầu mối tiếp nhận hồ sơ và trả kết quả giải quyết trong lĩnh vực thẩm định kế hoạch đấu thầu;

- Trong thời hạn quy định tại khoản 1 Điều này Sở Kế hoạch và Đầu tư thẩm định, trực tiếp phê duyệt.

b) Cơ quan quản lý xây dựng chuyên ngành và các cơ quan liên quan:

- Trong quá trình thẩm định, Sở Kế hoạch và Đầu tư nếu xét thấy cần thiết phải lấy ý kiến các cơ quan quản lý xây dựng chuyên ngành và các cơ quan liên quan thì có Văn bản đề nghị nhưng phải nêu rõ nội dung đề nghị có ý kiến;

- Quá thời hạn quy định tại khoản 1 Điều này kể từ ngày nhận được hồ sơ do Sở Kế hoạch và Đầu tư chuyển đến, nếu các cơ quan quản lý xây dựng chuyên ngành và các cơ quan liên quan không có ý kiến thì được xem như đã đồng ý và phải chịu trách nhiệm về lĩnh vực mình quản lý.

4. Trả kết quả và thu phí, lệ phí

a) Trả kết quả:

- Trả kết quả giải quyết TTHC tại Bộ phận TN&TKQ;

- Kết quả của TTHC là Quyết định phê duyệt kế hoạch đấu thầu.

b) Thu phí, lệ phí: Không.

Điều 8. Cấp Đăng ký doanh nghiệp

1. Phân chia thời gian giải quyết TTHC giữa các cơ quan

Tại Sở Kế hoạch và Đầu tư: 05 ngày làm việc kể từ ngày nhận hồ sơ hợp lệ (riêng giải thể doanh nghiệp là 07 ngày làm việc). Trong đó, thời hạn lấy ý kiến các cơ quan liên quan (nếu có) là 03 ngày.

2. Quy trình tiếp nhận, lưu chuyển và giải quyết hồ sơ

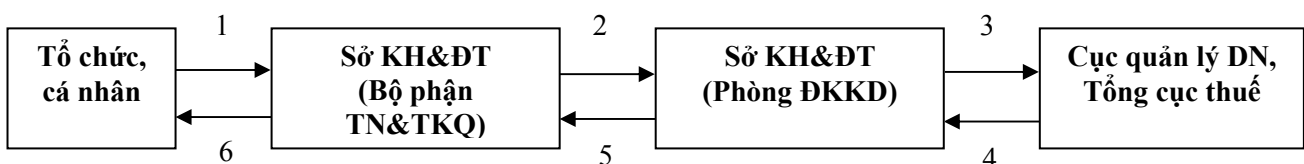

3. Trách nhiệm của các cơ quan

a) Sở Kế hoạch và Đầu tư:

- Sở Kế hoạch và Đầu tư là cơ quan đầu mối tiếp nhận hồ sơ và trả kết quả giải quyết TTHC về đăng ký doanh nghiệp;

- Bộ phận TN&TKQ nhận trực tiếp hồ sơ và chuyển cho Phòng Đăng ký kinh doanh (ĐKKD). Sau khi nhận được hồ sơ do Bộ phận TN&TKQ chuyển đến, Phòng ĐKKD làm việc với Cục Quản lý doanh nghiệp, Tổng cục thuế qua Hệ thống thông tin đăng ký kinh doanh quốc gia. Sau đó, Trưởng phòng ĐKKD ký cấp Giấy chứng nhận đăng ký doanh nghiệp và chuyển cho Bộ phận TN&TKQ để trả cho tổ chức, cá nhân.

b) Các cơ quan liên quan:

- Đối với những hồ sơ đăng ký doanh nghiệp có những ngành nghề phải xác định phù hợp với quy hoạch (Karaoke, vũ trường, khai thác chế biến khoáng sản, nuôi trồng thủy sản...) thì Sở Kế hoạch và Đầu tư có trách nhiệm lấy ý kiến các cơ quan liên quan trước khi cấp Giấy chứng nhận đăng ký doanh nghiệp;

- Quá thời hạn quy định tại khoản 1 Điều này kể từ ngày nhận được hồ sơ do Sở Kế hoạch và Đầu tư chuyển đến, nếu các cơ quan liên quan không có ý kiến thì được xem như đã đồng ý và phải chịu trách nhiệm về lĩnh vực mình quản lý.

4. Trả kết quả và thu phí, lệ phí

a) Trả kết quả:

- Trả Kết quả giải quyết TTHC tại Bộ phận TN&TKQ;

- Kết quả giải quyết TTHC là Giấy chứng nhận đăng ký doanh nghiệp.

b) Thu phí, lệ phí: Cá nhân, tổ chức nộp phí, lệ phí tại Bộ phận TN&TKQ hoặc chuyển khoản vào Tài khoản của Sở Kế hoạch và Đầu tư tại Kho bạc Nhà nước tỉnh Phú Yên.

Chương III

PHỐI HỢP THỰC HIỆN THEO CƠ CHẾ MỘT CỬA LIÊN THÔNG

Điều 9. Phê duyệt Dự án quy hoạch

1. Phân chia thời gian giải quyết TTHC giữa các cơ quan

Thời gian giải quyết là 35 ngày làm việc, kể từ ngày nhận hồ sơ hợp lệ (tại Sở Kế hoạch và Đầu tư: 30 ngày, tại Văn phòng UBND tỉnh: 05 ngày).

2. Quy trình tiếp nhận, lưu chuyển và giải quyết hồ sơ

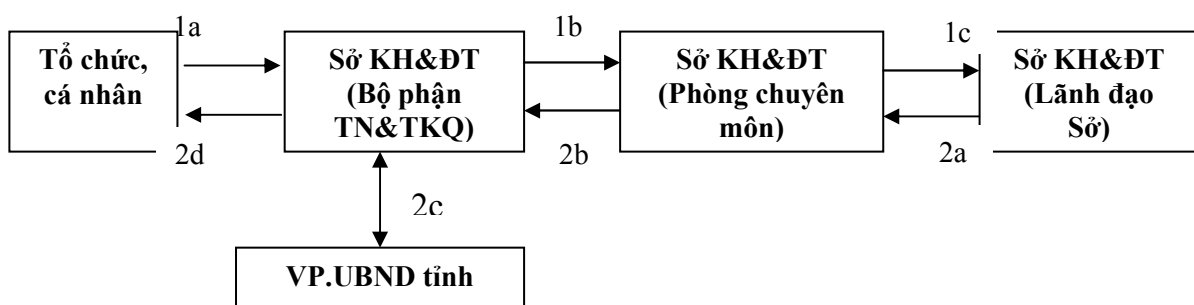

Ghi chú:

- Quy trình tiếp nhận, thẩm định và báo cáo Lãnh đạo Sở ký trình UBND tỉnh: 1a, 1b, 1c.

- Quy trình UBND tỉnh (qua Văn phòng UBND tỉnh) quyết định phê duyệt quy hoạch và giao lại cho tổ chức: 2a, 2b, 2c, 2d.

3. Trách nhiệm các cơ quan

a) Sở Kế hoạch và Đầu tư:

- Sở Kế hoạch và Đầu tư là cơ quan đầu mối tiếp nhận hồ sơ và trả kết quả giải quyết TTHC về phê duyệt dự án quy hoạch;

- Trong thời hạn quy định tại khoản 1 Điều này, Sở Kế hoạch và Đầu tư có trách nhiệm thẩm định trình UBND tỉnh quyết định phê duyệt dự án quy hoạch.

b) Văn phòng UBND tỉnh: Trong thời hạn quy định, kể từ ngày nhận được hồ sơ do Sở Kế hoạch và Đầu tư chuyển đến, Văn phòng UBND tỉnh trình UBND tỉnh phê duyệt và chuyển kết quả cho Sở Kế hoạch và Đầu tư (Bộ phận TN&TKQ) để trả cho tổ chức.

4. Trả kết quả và thu phí, lệ phí

a) Trả kết quả:

- Trả kết quả giải quyết TTHC tại Bộ phận TN&TKQ.

- Kết quả của TTHC là quyết định phê duyệt dự án quy hoạch của UBND tỉnh.

b) Thu phí, lệ phí: Không.

Điều 10. Thông báo Chủ trương đầu tư (trong nước và nước ngoài)

1. Phân chia thời gian giải quyết TTHC giữa các cơ quan

Thời gian giải quyết là 28 ngày làm việc, kể từ ngày nhận hồ sơ hợp lệ (tại Sở Kế hoạch và Đầu tư: 05 ngày, tại Sở Xây dựng hoặc Sở Tài nguyên và Môi trường: 05 ngày, tại các cơ quan liên quan: 10 ngày, tại Văn phòng UBND tỉnh: 08 ngày).

2. Quy trình tiếp nhận, lưu chuyển và giải quyết hồ sơ

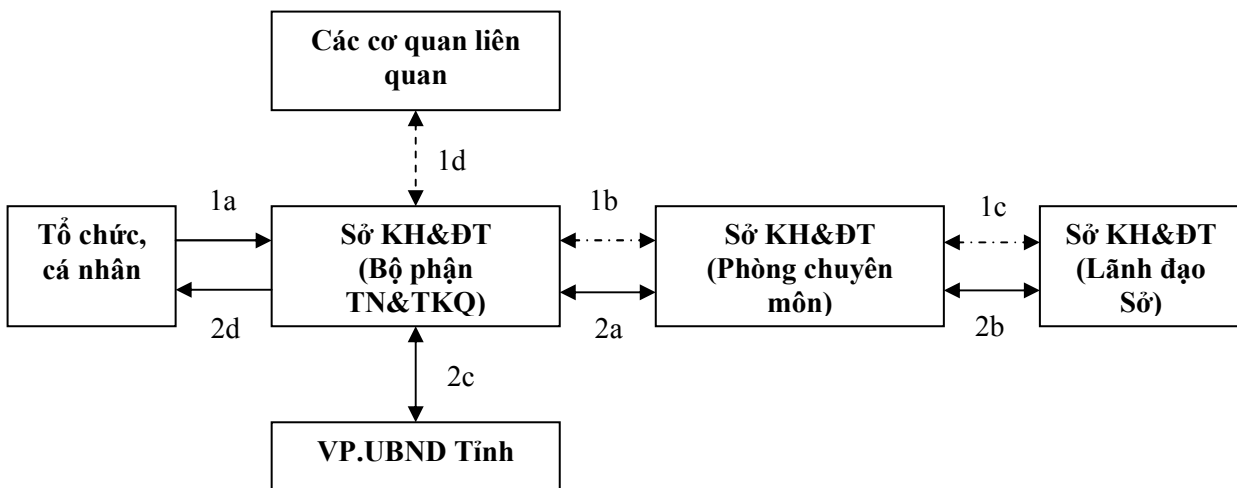

Ghi chú:

- Quy trình tiếp nhận và tổ chức lấy ý kiến các cơ quan liên quan: 1a, 1b, 1c, 1d.

- Quy trình tổng hợp ý kiến góp ý của các cơ quan liên quan và trình UBND tỉnh (qua Văn phòng UBND tỉnh) quyết định phê duyệt và giao lại cho tổ chức, cá nhân: 2a, 2b, 2c, 2d.

3. Trách nhiệm của các cơ quan

a) Sở Kế hoạch và Đầu tư:

- Là cơ quan đầu mối tiếp nhận hồ sơ và trả kết quả giải quyết TTHC về thông báo chủ trương đầu tư;

- Có trách nhiệm xem xét, thẩm định; đồng thời có trách nhiệm lấy ý kiến về địa điểm đầu tư dự án của Sở Xây dựng (đối với dự án đầu tư xây dựng công trình, kể cả mặt nước gắn với công trình xây dựng) hoặc Sở Tài nguyên và Môi trường (đối với dự án khai thác tài nguyên khoáng sản và dự án sử dụng mặt nước không gắn với đất xây dựng công trình) và lấy ý kiến về sự phù hợp phát triển ngành, phát triển kinh tế xã hội, địa điểm đầu tư dự án, nhu cầu sử dụng đất và các nội dung khác theo chức năng, nhiệm vụ của từng sở, ngành, địa phương có liên quan.

- Trong thời hạn quy định tại khoản 1 Điều này, Sở Kế hoạch và Đầu tư tổng hợp, xem xét thẩm định trình UBND tỉnh quyết định.

b) Sở Xây dựng, Sở Tài nguyên và Môi trường và các cơ quan liên quan:

- Các cơ quan, địa phương được lấy ý kiến (trừ cơ quan được lấy ý kiến về địa điểm đầu tư dự án), theo chức năng nhiệm vụ của cơ quan mình, trong thời hạn quy định tại khoản 1 Điều này kể từ ngày nhận được hồ sơ do Sở Kế hoạch và Đầu tư chuyển đến, có trách nhiệm trả lời bằng văn bản cho cơ quan đầu mối, đồng thời gửi đến Sở Xây dựng hoặc Sở Tài nguyên và Môi trường để tổng hợp ý kiến về địa điểm đầu tư dự án.

- Sở Xây dựng hoặc Sở Tài nguyên Môi trường trong thời gian quy định có trách nhiệm trả lời cho Sở Kế hoạch và Đầu tư để tổng hợp, xem xét thẩm định trình UBND tỉnh quyết định.

- Quá thời hạn quy định tại khoản 1 Điều này, nếu các cơ quan liên quan không có ý kiến thì được xem như là đồng ý và phải chịu trách nhiệm về lĩnh vực mình quản lý.

c) Văn phòng UBND tỉnh: Trong thời hạn quy định tại khoản 1 Điều này kể từ ngày nhận được hồ sơ do Sở Kế hoạch và Đầu tư chuyển đến, Văn phòng UBND tỉnh trình Lãnh đạo UBND tỉnh, xem xét, quyết định và chuyển kết quả cho Sở Kế hoạch và Đầu tư để trả cho tổ chức, cá nhân.

4. Trả kết quả và thu phí, lệ phí

a) Trả kết quả:

- Trả kết quả giải quyết TTHC tại Bộ phận TN&TKQ.

- Kết quả của TTHC là thông báo chủ trương đầu tư của UBND tỉnh hoặc Văn bản trả lời của Sở Kế hoạch và Đầu tư.

b) Thu phí, lệ phí: Không.

* Lưu ý: Sau khi có thông báo chủ trương đầu tư của UBND tỉnh, nhà đầu tư phải thực hiện ký quỹ đầu tư theo quy định của UBND tỉnh có hiệu lực tại thời điểm giải quyết TTHC.

Điều 11. Phê duyệt Dự án đầu tư

1. Phân chia thời gian giải quyết TTHC giữa các cơ quan

- Dự án nhóm A: 45 ngày làm việc, kể từ ngày nhận hồ sơ hợp lệ (tại Sở Kế hoạch và Đầu tư: 20 ngày, các cơ quan liên quan: 20 ngày, Văn phòng UBND tỉnh: 05 ngày).

- Dự án nhóm B: 34 ngày làm việc, kể từ ngày nhận hồ sơ hợp lệ (tại Sở Kế hoạch và Đầu tư: 15 ngày, các cơ quan liên quan: 15 ngày, Văn phòng UBND tỉnh: 04 ngày).

- Dự án nhóm C: 23 ngày làm việc, kể từ ngày nhận hồ sơ hợp lệ (tại Sở Kế hoạch và Đầu tư: 10 ngày, các cơ quan liên quan: 10 ngày, Văn phòng UBND tỉnh: 03 ngày).

2. Quy trình tiếp nhận, lưu chuyển và giải quyết hồ sơ

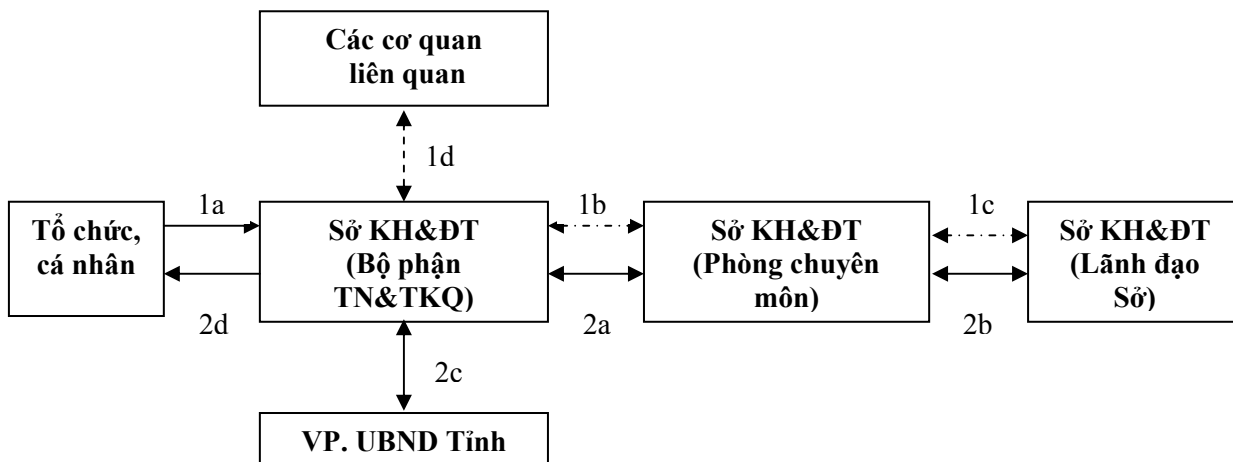

Ghi chú:

- Quy trình tiếp nhận và tổ chức lấy ý kiến các cơ quan liên quan: 1a, 1b, 1c, 1d.

- Quy trình tổng hợp ý kiến góp ý của các cơ quan liên quan và trình UBND tỉnh (qua Văn phòng UBND tỉnh) quyết định phê duyệt và giao lại cho tổ chức, cá nhân: 2a, 2b, 2c, 2d.

3. Trách nhiệm của các cơ quan

a) Sở Kế hoạch và Đầu tư:

- Là cơ quan đầu mối tiếp nhận hồ sơ và trả kết quả giải quyết trong việc thẩm định và trình UBND tỉnh phê duyệt dự án đầu tư.

- Có trách nhiệm xem xét, thẩm định; đồng thời có trách nhiệm lấy ý kiến về thiết kế cơ sở của cơ quan quản lý công trình xây dựng chuyên ngành quy định tại điểm b và lấy ý kiến các cơ quan liên quan.

- Trong thời hạn quy định tại khoản 1 Điều này, Sở Kế hoạch và Đầu tư tổng hợp, xem xét thẩm định trình UBND tỉnh quyết định.

b) Các cơ quan quản lý xây dựng chuyên ngành và các cơ quan liên quan:

- Sở Công Thương: Tham gia ý kiến về thiết kế cơ sở của các dự án đầu tư thuộc nhóm B, C xây dựng công trình hầm mỏ, dầu khí, nhà máy điện, đường dây tải điện, trạm biến áp, hóa chất, vật liệu nổ công nghiệp, cơ khí, chế tạo máy, điện tử, luyện kim, và các công trình công nghiệp chuyên ngành khác (trừ công trình công nghiệp vật liệu xây dựng);

- Sở Xây dựng: Tham gia ý kiến về thiết kế cơ sở của các dự án đầu tư thuộc nhóm A xây dựng một số dân dụng dưới 20 tầng; các dự án đầu tư thuộc nhóm B, C xây dựng dân dụng, công nghiệp vật liệu xây dựng, các công trình hạ tầng kỹ thuật đô thị ở địa phương (bao gồm các công trình: Hè, đường đô thị, cấp nước, thoát nước, chiếu sáng, công viên, cây xanh, xử lý rác thải đô thị, nghĩa trang, bãi đỗ xe trong đô thị) và các dự án đầu tư xây dựng công trình khác do Chủ tịch UBND tỉnh yêu cầu;

- Sở Nông nghiệp và Phát triển nông thôn: Tham gia ý kiến về thiết kế cơ sở của các dự án đầu tư thuộc nhóm B, C xây dựng công trình thủy lợi, đê điều; cấp thoát nước khu dân cư ngoài đô thị; vệ sinh môi trường nông thôn; các công trình cấp thoát nước nuôi trồng thủy sản và các công trình nông nghiệp chuyên ngành khác;

- Sở Giao thông vận tải: Tham gia ý kiến về thiết kế cơ sở của các dự án đầu tư thuộc nhóm B, C xây dựng công trình giao thông, trừ đường trong đô thị;

- Các dự án đầu tư xây dựng hạ tầng kỹ thuật trong Khu công nghiệp, Khu kinh tế thực hiện theo Nghị định số 29/2008/NĐ-CP ngày 14/3/2008 của Chính phủ quy định về khu công nghiệp, khu chế xuất và khu kinh tế và Thông tư số 19/2009/TT-BXD ngày 30/6/2009 của Bộ Xây dựng quy định về quản lý đầu tư xây dựng trong khu công nghiệp, khu kinh tế;

- Đối với các cơ quan khác có liên quan: Trong quá trình thẩm định, Sở Kế hoạch và Đầu tư nếu xét thấy cần thiết phải lấy ý kiến các cơ quan liên quan thì có văn bản đề nghị nhưng phải nêu rõ nội dung đề nghị có ý kiến;

- Quá thời hạn quy định tại khoản 1 Điều này kể từ ngày nhận được hồ sơ do Sở Kế hoạch và Đầu tư chuyển đến, nếu các cơ quan quản lý xây dựng chuyên ngành và các cơ quan liên quan không có ý kiến thì được xem như đã đồng ý và phải chịu trách nhiệm về lĩnh vực mình quản lý.

c) Văn phòng UBND tỉnh: Trong thời hạn quy định tại khoản 1 Điều này kể từ ngày nhận được hồ sơ do Sở Kế hoạch và Đầu tư chuyển đến, Văn phòng UBND tỉnh trình Lãnh đạo UBND tỉnh xem xét, quyết định và chuyển kết quả cho Sở Kế hoạch và Đầu tư để trả cho tổ chức, cá nhân.

4. Trả kết quả và thu phí, lệ phí

a) Trả kết quả:

- Trả Kết quả giải quyết TTHC tại Bộ phận TN&TKQ;
- Kết quả của TTHC là Quyết định phê duyệt dự án của UBND tỉnh.

b) Thu phí, lệ phí: Phí, lệ phí nộp tại Bộ phận TN&TKQ hoặc chuyển khoản vào tài khoản của Sở Kế hoạch và Đầu tư tại Kho bạc Nhà nước tỉnh Phú Yên.

Điều 12. Phê duyệt Kế hoạch đầu thầu của dự án

1. Phân chia thời gian giải quyết TTHC giữa các cơ quan

Thời gian giải quyết là 10 ngày làm việc, kể từ ngày nhận hồ sơ hợp lệ (tại Sở Kế hoạch và Đầu tư: 04 ngày, tại các cơ quan liên quan: 04 ngày, tại Văn phòng UBND tỉnh: 02 ngày)

2. Quy trình tiếp nhận, lưu chuyển và giải quyết hồ sơ

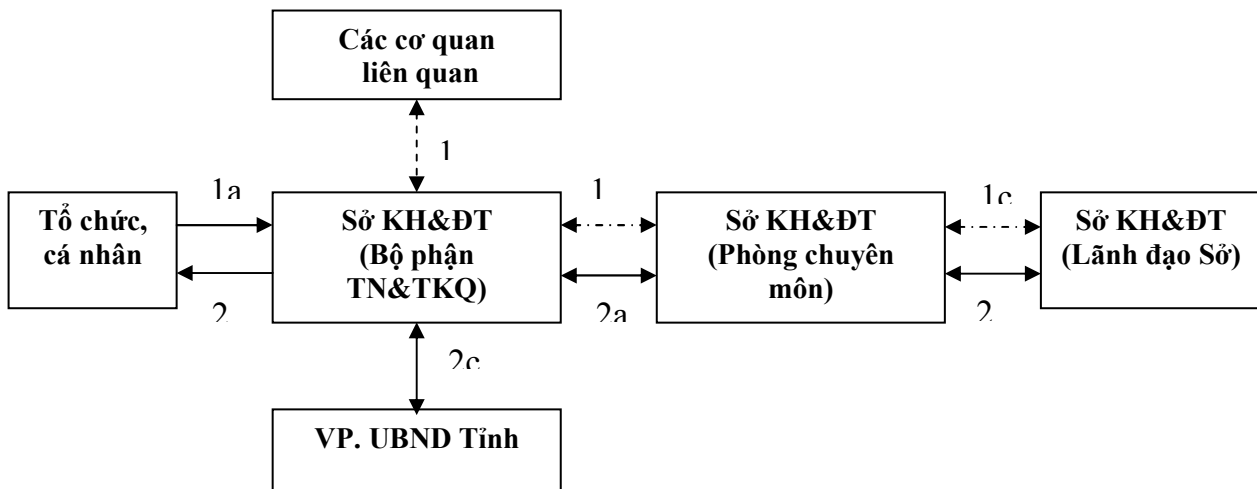

Ghi chú:

- Quy trình tiếp nhận và tổ chức lấy ý kiến các cơ quan liên quan: 1a, 1b, 1c, 1d.
- Quy trình tổng hợp ý kiến góp ý của các cơ quan liên quan và trình UBND tỉnh (qua Văn phòng UBND tỉnh) quyết định phê duyệt và giao lại cho tổ chức, cá nhân: 2a, 2b, 2c, 2d.

3. Trách nhiệm của các cơ quan

a) Sở Kế hoạch và Đầu tư:

- Là cơ quan đầu mối tiếp nhận hồ sơ và trả kết quả giải quyết TTHC về phê duyệt kế hoạch đầu thầu.

- Trong quá trình thẩm định, Sở Kế hoạch và Đầu tư nếu xét thấy cần thiết phải lấy ý kiến các cơ quan quản lý xây dựng chuyên ngành và các cơ quan liên quan thì có văn bản đề nghị nhưng phải nêu rõ nội dung đề nghị có ý kiến.

- Trong thời hạn quy định tại khoản 1 Điều này, Sở Kế hoạch và Đầu tư tổng hợp, xem xét thẩm định trình UBND tỉnh quyết định.

b) Các cơ quan quản lý xây dựng chuyên ngành và các cơ quan liên quan:

- Các cơ quan quản lý xây dựng chuyên ngành và các cơ quan liên quan được lấy ý kiến theo chức năng nhiệm vụ của cơ quan mình, trong thời hạn quy định tại khoản 1 Điều này kể từ ngày nhận được hồ sơ do Sở Kế hoạch và Đầu tư chuyển đến, có trách nhiệm trả lời bằng văn bản cho Sở Kế hoạch và Đầu tư.

- Quá thời hạn quy định tại khoản 1 Điều này, nếu các cơ quan quản lý xây dựng chuyên ngành và các cơ quan liên quan không có ý kiến thì được xem như đã đồng ý và phải chịu trách nhiệm về lĩnh vực mình quản lý.

c) Văn phòng UBND tỉnh: Trong thời hạn quy định tại khoản 1 Điều này kể từ ngày nhận được hồ sơ do Sở Kế hoạch và Đầu tư chuyển đến, Văn phòng UBND tỉnh trình UBND tỉnh xem xét, quyết định và chuyển kết quả cho Sở Kế hoạch và Đầu tư để trả cho tổ chức, cá nhân.

4. Trả kết quả và thu phí, lệ phí

a) Trả kết quả:

- Trả kết quả giải quyết TTHC tại Bộ phận TN&TKQ;

- Kết quả của TTHC là quyết định phê duyệt kế hoạch đấu thầu của UBND tỉnh.

b) Thu phí, lệ phí: Không.

Điều 13. Cấp Giấy chứng nhận đầu tư trong nước

1. Phân chia thời gian giải quyết TTHC giữa các cơ quan

- Cấp mới hoặc điều chỉnh Giấy CNĐT cho các dự án đầu tư theo hình thức BOT, BTO, BT: Thời gian giải quyết là 45 ngày: Trong đó, tại Sở Kế hoạch và Đầu tư: 22 ngày, các cơ quan liên quan: 15 ngày, Văn phòng UBND tỉnh: 08 ngày.

- Cấp mới hoặc điều chỉnh dự án thuộc thẩm quyền chấp thuận chủ trương đầu tư của Thủ tướng Chính phủ: Thời gian giải quyết là 40 ngày: Trong đó, thời gian giải quyết tại tỉnh là 23 ngày, cụ thể: tại Sở Kế hoạch và Đầu tư: 08 ngày, các cơ quan liên quan: 07 ngày, Văn phòng UBND tỉnh: 08 ngày.

- Cấp Giấy CNĐT theo yêu cầu nhà đầu tư đối với dự án đầu tư trong nước (có quy mô vốn đầu tư dưới 300 tỷ đồng Việt Nam và không thuộc lĩnh vực đầu tư có điều kiện) Thời gian giải quyết là 13 ngày: Trong đó, tại Sở Kế hoạch và Đầu tư: 04 ngày, các cơ quan liên quan: 05 ngày, Văn phòng UBND tỉnh: 04 ngày.

- Cấp Giấy CNĐT đối với dự án đầu tư trong nước (có quy mô vốn đầu tư dưới 300 tỷ đồng Việt Nam và thuộc lĩnh vực đầu tư có điều kiện) thời gian giải quyết là 23 ngày: Trong đó, tại Sở Kế hoạch và Đầu tư: 08 ngày, các cơ quan liên quan: 07 ngày, Văn phòng UBND tỉnh: 08 ngày.

- Cấp Giấy CNĐT đối với dự án đầu tư trong nước (có quy mô vốn đầu tư từ 300 tỷ đồng Việt Nam trở lên và không thuộc lĩnh vực đầu tư có điều kiện): Thời gian giải quyết là 21 ngày: Trong đó, tại Sở Kế hoạch và Đầu tư: 06 ngày, các cơ quan liên quan: 07 ngày, Văn phòng UBND tỉnh: 08 ngày.

- Cấp Giấy CNĐT đối với dự án đầu tư trong nước (có quy mô vốn đầu tư từ 300 tỷ đồng Việt Nam trở lên và thuộc lĩnh vực đầu tư có điều kiện): Thời gian giải quyết là 21 ngày: Trong đó, tại Sở Kế hoạch và Đầu tư: 06 ngày, các cơ quan liên quan: 07 ngày, Văn phòng UBND tỉnh: 08 ngày.

2. Quy trình tiếp nhận, lưu chuyển và giải quyết hồ sơ

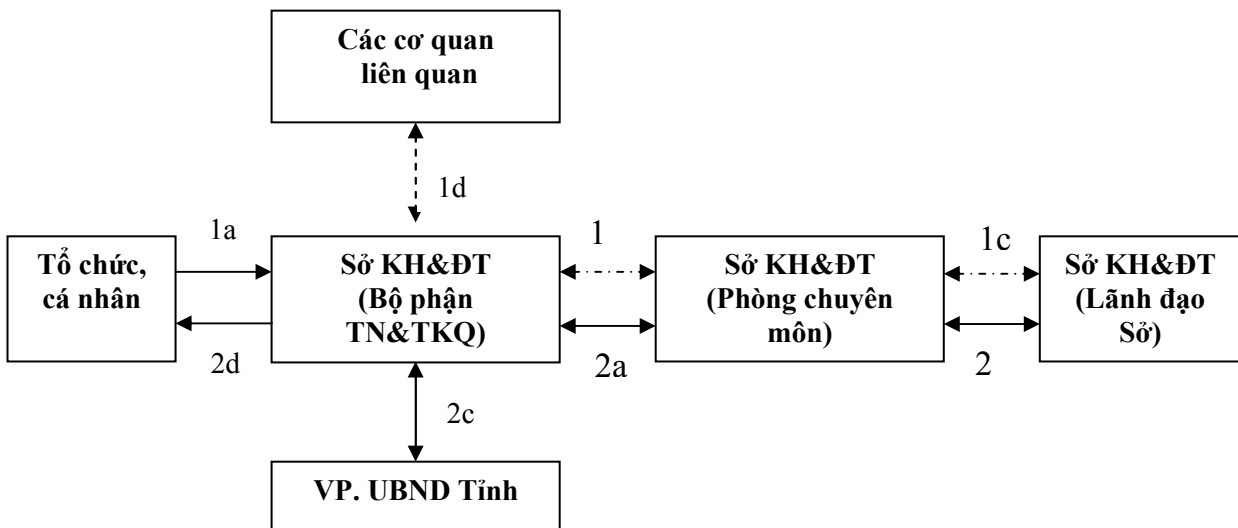

Ghi chú:

- Quy trình tiếp nhận và tổ chức lấy ý kiến các cơ quan liên quan: 1a, 1b, 1c, 1d.

- Quy trình tổng hợp ý kiến góp ý của các cơ quan liên quan và trình UBND tỉnh (qua Văn phòng UBND tỉnh) quyết định phê duyệt và giao lại cho tổ chức, cá nhân: 2a, 2b, 2c, 2d.

3. Trách nhiệm của các cơ quan

a) Sở Kế hoạch và Đầu tư:

- Là cơ quan đầu mối tiếp nhận hồ sơ và trả kết quả giải quyết TTHC về cấp Giấy CNĐT;

- Có trách nhiệm xem xét, thẩm định; đồng thời có trách nhiệm lấy ý kiến của cơ quan quản lý công trình xây dựng chuyên ngành, lấy ý kiến các cơ quan liên quan (nếu cần thiết);

- Trong thời hạn quy định tại khoản 1 Điều này, Sở Kế hoạch và Đầu tư tổng hợp, xem xét thẩm định trình UBND tỉnh quyết định.

b) Cơ quan quản lý xây dựng chuyên ngành và các cơ quan liên quan:

- Các cơ quan quản lý xây dựng chuyên ngành và các cơ quan liên quan được lấy ý kiến theo chức năng nhiệm vụ của cơ quan mình, trong thời hạn quy định tại khoản 1 Điều này kể từ ngày nhận được hồ sơ do Sở Kế hoạch và Đầu tư chuyển đến, có trách nhiệm trả lời bằng văn bản cho Sở Kế hoạch và Đầu tư;

- Quá thời hạn quy định tại khoản 1 Điều này, nếu các cơ quan quản lý xây dựng chuyên ngành và các cơ quan liên quan không có ý kiến thì được xem như đã đồng ý và phải chịu trách nhiệm về lĩnh vực mình quản lý.

c) Văn phòng UBND tỉnh: Trong thời hạn quy định tại khoản 1 Điều này kể từ ngày nhận được hồ sơ do Sở Kế hoạch và Đầu tư chuyển đến, Văn phòng UBND tỉnh trình UBND tỉnh phê duyệt và chuyển kết quả cho Sở Kế hoạch và Đầu tư để trả cho tổ chức, cá nhân.

4. Trả kết quả và thu phí, lệ phí

a) Trả kết quả:

- Trả kết quả giải quyết TTHC tại Bộ phận TN&TKQ;
- Kết quả của TTHC là Giấy chứng nhận đầu tư (CNĐT).

b) Thu phí, lệ phí: Không.

Điều 14. Cấp Giấy CNĐT nước ngoài

1. Phân chia thời gian giải quyết TTHC giữa các cơ quan

- Cấp mới hoặc điều chỉnh Giấy CNĐT cho các dự án đầu tư theo hình thức BOT, BTO, BT: Thời gian giải quyết là 45 ngày: Trong đó, tại Sở Kế hoạch và Đầu tư: 22 ngày, các cơ quan liên quan: 15 ngày, Văn phòng UBND tỉnh: 8 ngày.

- Cấp mới hoặc điều chỉnh Giấy CNĐT cho dự án thuộc thẩm quyền chấp thuận chủ trương đầu tư của Thủ tướng Chính phủ: Thời gian giải quyết là 40 ngày: Trong đó, thời gian giải quyết tại tỉnh là 23 ngày, cụ thể: tại Sở Kế hoạch và Đầu tư: 08 ngày, các cơ quan liên quan: 07 ngày, Văn phòng UBND tỉnh: 08 ngày.

- Thẩm tra cấp mới hoặc điều chỉnh Giấy CNĐT, chuyển đổi loại hình doanh nghiệp có vốn đầu tư nước ngoài: Thời gian giải quyết là 23 ngày: Trong đó, tại Sở Kế hoạch và Đầu tư 8 ngày, các cơ quan liên quan 7 ngày, Văn phòng UBND tỉnh 8 ngày.

- Đăng ký mới hoặc điều chỉnh Giấy CNĐT, tạm ngừng thực hiện dự án đầu tư, giãn tiến độ thực hiện dự án: Thời gian giải quyết là 15 ngày: Trong đó, tại Sở

Kế hoạch và Đầu tư 2 ngày, các cơ quan liên quan 5 ngày, Văn phòng UBND tỉnh 8 ngày.

- Chuyển nhượng dự án có vốn đầu tư nước ngoài: Thời gian giải quyết là 10 ngày: Trong đó, tại Sở Kế hoạch và Đầu tư: 02 ngày, các cơ quan liên quan: 05 ngày, Văn phòng UBND tỉnh: 03 ngày.

- Đăng ký đổi Giấy CNĐT: Thời gian giải quyết là 7 ngày: Trong đó, tại Sở Kế hoạch và Đầu tư: 03 ngày, Văn phòng UBND tỉnh: 04 ngày.

2. Quy trình tiếp nhận, lưu chuyển và giải quyết hồ sơ

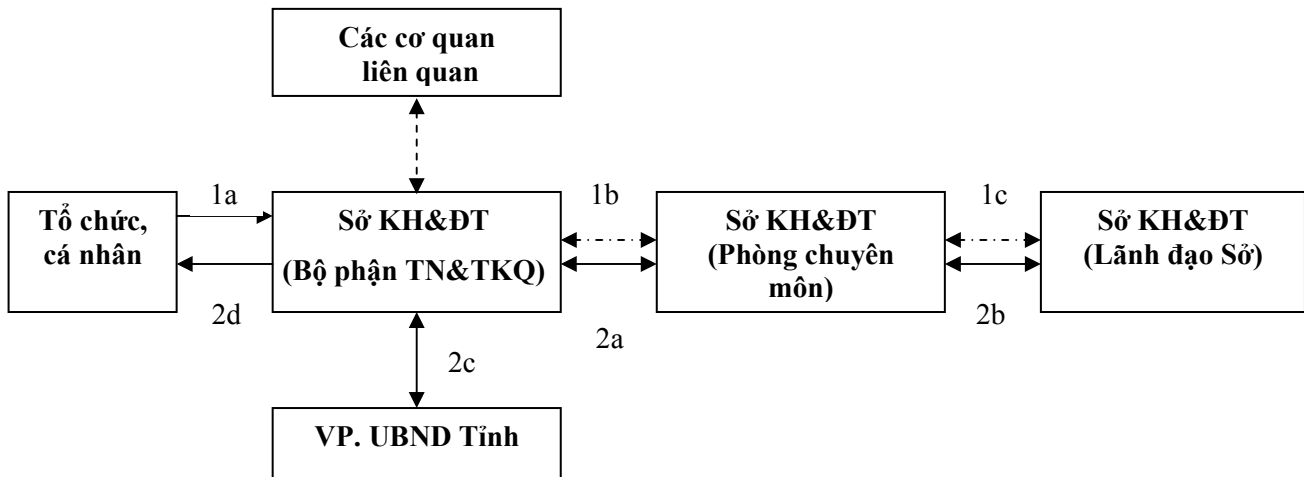

Ghi chú:

- Quy trình tiếp nhận và tổ chức lấy ý kiến các cơ quan liên quan: 1a, 1b, 1c, 1d.

- Quy trình tổng hợp ý kiến góp ý của các cơ quan liên quan và trình UBND tỉnh (qua Văn phòng UBND tỉnh) quyết định phê duyệt và giao lại cho tổ chức, cá nhân: 2a, 2b, 2c, 2d.

3. Trách nhiệm các cơ quan

a) Sở Kế hoạch và Đầu tư:

- Là cơ quan đầu mối tiếp nhận hồ sơ và trả kết quả giải quyết TTHC về cấp Giấy CNĐT;

- Có trách nhiệm xem xét, thẩm tra; đồng thời có trách nhiệm lấy ý kiến của cơ quan quản lý xây dựng chuyên ngành, lấy ý kiến các cơ quan liên quan (nếu cần thiết);

- Trong thời hạn quy định tại khoản 1 Điều này, Sở Kế hoạch và Đầu tư tổng hợp, xem xét thẩm tra trình UBND tỉnh quyết định.

b) Cơ quan quản lý xây dựng chuyên ngành và các cơ quan liên quan:

- Các cơ quan quản lý xây dựng chuyên ngành và các cơ quan liên quan được lấy ý kiến theo chức năng nhiệm vụ của cơ quan mình, trong thời hạn quy định tại

khoản 1 Điều này kể từ ngày nhận được hồ sơ do Sở Kế hoạch và Đầu tư chuyển đến, có trách nhiệm trả lời bằng văn bản cho Sở Kế hoạch và Đầu tư;

- Quá thời hạn quy định tại khoản 1 Điều này, nếu các cơ quan quản lý xây dựng chuyên ngành và các cơ quan liên quan không có ý kiến thì được xem như đã đồng ý và phải chịu trách nhiệm về lĩnh vực mình quản lý.

c) Văn phòng UBND tỉnh: Trong thời hạn quy định tại khoản 1 Điều này kể từ ngày nhận được hồ sơ do Sở Kế hoạch và Đầu tư chuyển đến, Văn phòng UBND Tỉnh trình UBND Tỉnh phê duyệt và chuyển kết quả cho Sở Kế hoạch và Đầu tư để trả cho tổ chức, cá nhân.

4. Trả kết quả và thu phí, lệ phí

a) Trả kết quả:

- Trả kết quả giải quyết TTHC tại Bộ phận TN&TKQ;
- Kết quả của TTHC là Giấy CNĐT.

b) Thu phí, lệ phí: Không.

Chương IV

TRÁCH NHIỆM CÁC CƠ QUAN TRONG THỰC HIỆN QUY CHẾ

Điều 15. Trách nhiệm của Sở Kế hoạch và Đầu tư

1. Triển khai và tổ chức thực hiện có hiệu quả Bộ phận TN&TKQ của Sở Kế hoạch và Đầu tư do UBND tỉnh thành lập theo Quyết định số 622/QĐ-UBND ngày 03/5/2012 của Chủ tịch UBND tỉnh Phú Yên. Ban hành và tổ chức thực hiện tốt Quy chế tổ chức và hoạt động của Bộ phận tiếp nhận và trả kết quả theo cơ chế một cửa, một cửa liên thông hiện đại của Sở Kế hoạch và Đầu tư.

2. Bố trí phòng làm việc của Bộ phận TN&TKQ tại nơi thuận tiện nhất, đảm bảo văn minh, lịch sự có diện tích đủ điều kiện làm việc và phương tiện cần thiết phục vụ tốt cho quá trình triển khai cơ chế một cửa, cơ chế một cửa liên thông. Ứng dụng công nghệ thông tin để nâng cao hiệu quả quản lý, theo dõi việc tiếp nhận và giải quyết hồ sơ.

3. Niêm yết công khai đầy đủ mẫu đơn, mẫu tờ khai hành chính, hồ sơ TTHC, trình tự, thời gian giải quyết, phí, lệ phí đối với các TTHC tại Bộ phận TN&TKQ, trên trang Web của Sở Kế hoạch và Đầu tư.

4. Thực hiện việc tiếp nhận hồ sơ, trả kết quả, thu phí, lệ phí, lưu chuyển hồ sơ giữa các cơ quan có liên quan trong quy trình xử lý hồ sơ.

5. Xử lý hồ sơ, phê duyệt hoặc trình UBND Tỉnh phê duyệt.

6. Định kỳ 6 tháng, một năm Sở Kế hoạch và Đầu tư sơ kết, tổng kết đánh giá tình hình triển khai thực hiện cơ chế một cửa, một cửa liên thông.

Điều 16. Trách nhiệm của các cơ quan quản lý xây dựng chuyên ngành, gồm các Sở: Xây dựng, Giao thông vận tải, Công Thương, Nông nghiệp và Phát triển nông thôn, Tài nguyên và Môi trường

1. Tiếp nhận hồ sơ do Sở Kế hoạch và Đầu tư chuyên đến.
2. Thực hiện việc cho ý kiến theo quy định và gửi Sở Kế hoạch và Đầu tư theo đúng thời gian quy định.
3. Phối hợp với Sở Kế hoạch và Đầu tư để kiểm tra, thống nhất những nội dung trong quá trình giải quyết.

Điều 17. Trách nhiệm các cơ quan liên quan gồm các Sở: Tài chính, Văn hóa, Thể thao và Du lịch, Khoa học và Công nghệ, Thông tin và Truyền thông...; Khối an ninh quốc phòng: Công an tỉnh, Bộ chỉ huy Quân sự tỉnh, Bộ chỉ huy Bộ đội biên phòng tỉnh; Khối UBND các huyện, thị xã, thành phố:

Thực hiện việc cho ý kiến bằng văn bản khi được đề nghị và gửi về Sở Kế hoạch và Đầu tư theo đúng thời gian quy định.

Chương V TỔ CHỨC THỰC HIỆN

Điều 18. Khen thưởng, xử lý vi phạm

1. Khen thưởng: Cơ quan, đơn vị và cán bộ, công chức thực hiện tốt các quy định tại Quyết định này thì được khen thưởng theo quy định về thi đua khen thưởng của Tỉnh.

2. Xử lý vi phạm: Cán bộ, công chức trong khi giải quyết thủ tục, hồ sơ có hành vi vi phạm Quy chế này thì tùy tính chất và mức độ vi phạm bị xử lý theo quy định của pháp luật. Người đứng đầu cơ quan, đơn vị có cán bộ, công chức trong khi giải quyết thủ tục, hồ sơ có hành vi vi phạm Quy chế này thì chịu trách nhiệm theo quy định.

Điều 19. Điều khoản thi hành

1. Giám đốc Sở Kế hoạch và Đầu tư, Trưởng Bộ phận TN&TKQ - Sở Kế hoạch và Đầu tư; Giám đốc các sở, ban, ngành tỉnh; các tổ chức, cá nhân và cán bộ, công chức có liên quan chịu trách nhiệm thực hiện Quy chế này.

2. Trong quá trình thực hiện nếu có vướng mắc, lãnh đạo các cơ quan, đơn vị; cá nhân, tổ chức phản ánh về UBND tỉnh (qua Sở Kế hoạch và Đầu tư) để tổng hợp trình UBND tỉnh xem xét, xử lý./.

**TM. ỦY BAN NHÂN DÂN
CHỦ TỊCH**

Phạm Đình Cự